

CQ-SDH



# CQ-SDH

Stichting Radio Amateurs Steden-Driehoek

April, Mei, Juni 2017

Uitgave No 6

De Nieuwsbrief is onderdeel van PI4SDH

Website: [www.pi4sdh.nl](http://www.pi4sdh.nl)

Redactiesecretaris:

Jeroen Manders PF1JM

[pf1jm@amsat.org](mailto:pf1jm@amsat.org)

Banknummer voor donatie:

NL92KNAB0723436568.

CQ-SDH Nieuwsbrief

Voor zend & luister-

Amateurs Apeldoorn

& omstreken.

Versijnt 4x per jaar.

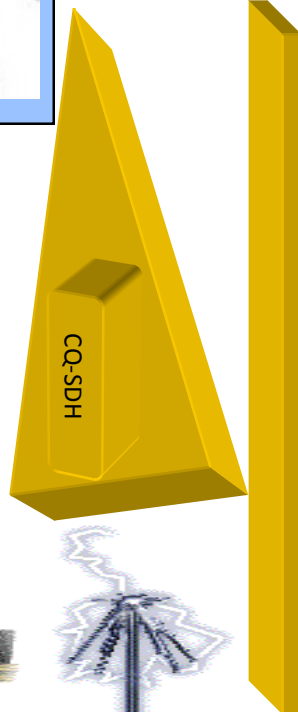

## Zelfbouw Hi-End Buizenversterker uitgelegd door PCOBUS



## *Voorwoord van de Voorzitter:*

Deze keer valt mij de eer weer te beurt om een stukje te schrijven als voorwoord.

Er is de laatste maanden best veel gebeurd op radiogebied en natuurlijk onze radiobeurs in Dok Zuid in januari was een goed begin van 2017, de hoeveelheid bezoekers van de beurs zat zelfs iets in de plus t.o.v. vorig jaar. Jammer was wel, de geplande zaaltjes achter de bar kregen we niet vol, omdat een paar handelaren zijn afgehaakt. Maar al met al een zeer geslaagde radiobeurs op naar 2018. En zeker een compliment voor de nieuwe beursorganisatie, Aletta Manders.

Onze avonden worden goed bezocht, al moet ik zeggen dat ik zelf er al een tijd niet bij ben geweest dit door allerlei redenen, maar vooral door erg druk QRL. Maar we kunnen toch elke maand rekenen op een hoeveelheid vaste bezoeker en het is ook altijd erg gezellig en dat is eigenlijk onze aloude opzet waar ons succes in zit. Komende avond in mei zitten we helemaal gebakken want dan komt Cobus PC0BUS jullie oren strelen met zijn zelfgebouwde laagfrequent buizen versterker, dus zet 12 mei vast in jullie agenda. Verder in CQ-SDH meer over dit onderwerp.

Dan PI4SDH elke donderdagavond vanaf 20.30 uur op 145.725 Mhz. mede door het nieuws dat wordt verzorgd door David PA3HS nog steeds na vele jaren een gezellige ronde met veel inmelders, ik zou zeggen stem ook eens af op PI3APD op de donderdagavond.

Rob, PD0NMO.



# CQ-SDH NIEUWSBRIEF

## Samengesteld door:

Voorzitter & Eindredacteur: Rob de Ruiters PD0NMO

pd0nmo@gmail.com Tel: 0570-561343.

Penningmeester & Redactiesecretaris: Jeroen Manders PF1JM

pf1jm@amsat.org Tel: 0553603010

Hoofdredacteur Techniek: Aart van den Broek PD1AJA

pd1aja@veron.nl Tel: 055-5428148

Technisch Redacteur: Henk van Lochem PE1PJM

Gegevens worden niet verstrekt!!

Bron: Hamnieuws.nl, AT-Groningen, Veron.nl, PI4RAZ, BAR, CQ-PA VRZA, PA3HS, PE1PJM, PD1AJA. Vereniging Oud Apeldoorn (Peter Otterloo en Dik Westerveld). Politie Museum Apeldoorn i.s.m. Dhr C.J. van Ledden Hulsebosch, kleinzoon van de Auteur, deze heeft toestemming verleend om dit artikel te kunnen plaatsen in CQ-SDH.

## AGENDA BEURZEN & MARKTEN

- 20 Mei 2017: Veron afd. Meppel Antenne meetdag  
"De Lichtmis" info bij Frits PA3FYS.
- 20 Mei 2017: Live radio uitzending vanaf de Jutberg Pi4VRZ/A RKW
- 20 tot 28 mei 2017: 54e VRZA Radiokampweek en VRZA RKW vossenjacht
- 21 Mei 2017: Opendag Radiozendamateurs Amsterdam West
- 24 mei 2017: Zendexamens N en F te Vlaardingen
- 25 mei 2017: Hemelvaartdag Radiomarkt Jutberg
- 27 Mei 2017: Live radio uitzending vanaf de Jutberg Pi4VRZ/A RKW
- 27 mei 2017: 39e Friese Radio Markt Beetsterzwaag
- 17 juni 2017: Radiomarkt Geesbrug (voor de 1e keer)



**“STICHTING RADIO-AMATEURS STEDENDRIEHOEK,”  
ELKE 1e VRIJDAG VAN DE MAAND IS ER EEN PI4SDH BIJEEN-  
KOMST IN HET “AWA ‘85” gebouw, ORANJESTRAAT 54,  
7331BW APELDOORN. IEDEREEN IS VAN HARTE WELKOM!!**

**Heb je vragen over onze hobby of wil je een leuke “Eye-ball”  
QSO onder genot van een kop koffie of een drankje en niet te  
vergeten onze lekkere gehaktbal, en dat voor een amateur-  
vriendelijke prijs. Onze bijeenkomsten zijn vrij toegankelijk voor  
iedereen. Je wordt dan ook van harte uitgenodigd om een keer  
een kijkje te komen nemen. De datum’ s tot de Zomerstop zijn  
bekend, schrijf in uw agenda: 12 Mei Thema PC0BUS en 02 Juni is  
de laatste bijeenkomst voor de vakantie. Juli en Augustus zijn er  
geen bijeenkomsten!!!**

**Wij zijn ook op zoek naar sponsoren, en je kunt ook Donateur  
worden. Dit staat op onze website: [www.pi4sdh.nl](http://www.pi4sdh.nl).**



# De Jutberg Radio-Markt 25 Mei 2017

Elk jaar wordt op Hemelvaartsdag de Jutberg radiomarkt georganiseerd. Dit jaar zal dat op donderdag 25 mei zijn. Tijdens de Jutberg radiomarkt kunt u als bezoeker natuurlijk allerlei spulletjes kopen, maar als u iets over hebt, ook verkopen. En ook commerciële verkoop is mogelijk. Maar bovenal kunt u er een gezellige dag van maken en vele oude bekenden tegen komen. Ook zijn er loterijen, waar erg mooie prijzen te winnen zijn. Gezellig, met vrienden, collega amateurs, maar ook met het hele gezin. Ook de kleinsten vermaken zich vast opperbest in de speeltuin welke direct grenst aan het terrein van de radiomarkt. Ook een bezoek aan Eeterij de Jutberg is zeker aan te bevelen.

## **Openingstijden**

De radiomarkt is geopend voor verkoop van 8.00 uur 's morgens tot circa 15.30 uur 's middags. Voor verkopers is het marktterrein geopend vanaf 7.00 uur tot 7.45 uur voor het opbouwen. De verkopers kunnen op twee manieren hun waar aanbieden. Je kunt een kraam huren of deelnemen aan de kofferbak verkoop.



## **Kraam Huren**

Heeft u veel materiaal te verkopen dan is het aan te raden om een of meerdere kramen te huren. Het voordeel van een kraam is dat deze overdekt is, je de mogelijkheid hebt om een elektriciteitsaansluiting te krijgen en een beter overzicht hebt op uw koopwaar. Daarnaast bent u zeker van een plaats op de radiomarkt.

## **Kofferbak verkoop**

Grote voorjaars schoonmaak gehad op zolder of in de schuur? Dan biedt de kofferbak verkoop uitkomst. Je krijgt een plekje toegewezen op het kofferbak verkoop veld. Op deze plek is er meteen ruimte voor je auto, bus en/of aanhangwagen en kun je koopwaar aanbieden. Let wel op, er is slechts beperkte ruimte voor kofferbak verkopers. Het is niet mogelijk om je van te voren in te schrijven. Het kofferbak verkoop terrein gaat om 7.00u open. Je krijgt dan een plek toegewezen door de organisatie. Indien het terrein vol is dan kunnen we je geen alternatieve plek aanbieden.

## **Tarieven**

Kramen: € 25,00 per kraam  
Kofferbak: 4x6m (bxd) € 9,00  
Kofferbak 2m extra: € 3,00

## **Informatie**

Wil je meer informatie over de radiomarkt, neem dan contact op met de organisatie.

Deze is in handen van Sjef Verhoeven  
PE5PVB, telefoon: 06-50802382



Dit is een verhaal wat mij toegezonden werd om te plaatsen in de CQ-SDH. Uit het boek 40 jaar speurderswerk van C.J. van Ledden Hulzebosch. Het verhaal is gebaseerd op een belevens uit 1922 door Dhr. Goddefroy, een officier van politie in Brussel. Het is voor de ouderen onder ons geen probleem om het te lezen want het is namelijk in de oude Nederlandsche taal en de Belgische letteren opgeschreven.

## **DE BEWIJS-LEVEREN DE PHONOGRAAFROL.**

Het was zomer 1922. Bij tal van vereenigingen, die in het winterseizoen een programma van avonden met diverse sprekers trachten samen te stellen, is het gewoonte, in het warme jaargetijde besprekingen aan te knopen met hen, die uitgenoodigd worden, een avond van dat programma te vullen, en zoo kreeg ik het verzoek van de vereeniging van jongere politie-ambtenaren te Amsterdam, om in hun midden nog eens een avond te komen vullen met mededeelingen over het allernieuwste uit het rijk der wetenschappelijke speurkunst. Voor ik het goed en wel overzien had, gaf ik mijn toestemming, om vervolgens achter de ooren te krabben, en mezelf af te vragen, wát ik daaraan wel voor „nieuwigheden” dacht te kunnen brengen. De Lezer dient hierbij in het oog te houden, dat ik, belast zijnde met het geven van onderwijs in wetenschappelijke speurkunst aan verschillende klassen van politieambtenaren, steeds gewend was, de allernieuwste snufjes als “hors d'oeuvre” bij mijn lessen op te dienen. Dát had ik sedert Januari 1914, toen ik die politie cursussen begon, als gewoonte aangenomen; het was zooiets als de rubriek „wereldnieuws” in den bioscoop. . . . voorafgaande aan het hoofnummer. Ik ben die gewoonte steeds trouw gebleven, zéér tot genoegen van al mijn leerlingen, waarvan ik er tot dusverre 'n kleine vierduizend boekte! Ik zat er dus aan vast, zooals men 't noemt: ik had hun een voordrachtsavond beloofd, en. . . . had géén nieuwtjes op het gebied der Police scientifique, wíjl ik telkens, wanneer ik iets interessants ervaren, gelezen of gehoord had, mijn leerlingen in de cursussen ervan op de hoogte bracht; en die spraken er rechts en links over, zoodat ik veilig kon aannemen, dat het meerendeel der te verwachten toehoorders al aardig kennis droeg van de nouveautes uit het veld. Wát te doen. . . ? Na rijp beraad besloot ik, een najaarsreis te gaan maken door centraal Europa, die te benutten tot het opzoeken van mijn collega's, en een blocnote mee te nemen, om alles te noteeren, wat er ginds aan nieuwe werkwijzen of bijzondere gevallen te mijner kennis zoude komen. Velen mijner collega's in den vreemde kende ik al door briefwisseling - ik zoude thans ook spoedig het genoegen hebben, hen persoonlijk te ontmoeten, wanneer ik hun in hunne werkplaatsen een bezoek ging brengen. Mijn rondreisbiljet was genomen en ik zoude de volgende plaatsen aandoen: Karlsruhe, Leipzig, Jena, München, Weenen, Graz, Zürich, Lausanne, Lyon, Parijs, Brussel. Ik had twintig dagen den tijd. . . niet veel voor een dusdanig programma, vandaar, dat ik het besluit nam, de reizen in nachttreinen te maken, teneinde overdag den tijd te hebben, tot het afleggen van mijne bezoeken. Het was wel lichtelijk vermoeiend, maar. . . na afloop dezer reis kon ik thuis wel weer de schade inhalen, die met betrekking tot het artikel nachtrust zou kunnen ontstaan. Hier is het niet de plaats, om over het vele interessante dezer rondreis uit te pakken; ik vertel U alleen, wát in mijn allerlaatste pleisterplaats: Brussel in 't kort op mijn blocnote gekrabbeld werd. Dáár bezocht ik o.a. den oud-officier van Politie Goddefroy, wiens vernuft reeds meerdere malen mijn bewondering gewekt had. Bij het langdurig bezoek deelde hij mij weer verschillende staaltjes van zijn knappe werk mede, waarvan ik er één zoo merkwaardig vond, dat ik het mijn Lezers hier wil navertellen. Niet ver van Brussel, geheel buiten de stad, lag, omgeven door een heerlijk park een klein kasteeltje, waar eene schatrijke douairière woonde methaar vertrouwelingen, eene dienstbode, die haar al meerdere jaren diende. Die oude dame wist echter niet, hoe gemeen en valsch die gediensdige was, en hoe vertrouwelijk zij omgang had met een stelletje „zwarte” jongens.



Laatstgenoemden hadden er de meid al toe gekregen, allerlei bijzonderheden te verklappen over gewoonten harer patrones, en zoo wisten de heeren, hoe de zéér kostbare preciosa - waaronder een diadeem met groote briljanten en een paarlcollier van hooge waarde - geregeld in de safeaan een bank bewaard werden, maar hoe die kostbaarheden, wanneer de eige-

naresse ze op een feestavond ten Hove gedragen had, den daaropvolgenden nacht in het huis bewaard bleven, wyl de bank 's avonds geen gelegenheid bood, ze dáár op te bergen; dan bracht de oude dame ze 's andrendaags vlug weer op hun veilige plaats terug. Al spoedig was een boosaardig plan beraamd. In zóó'n nacht, volgende op een soiree ten Hoven zou het stel naar het kasteel komen, om de schatten te stelen. . . . al moest de eigenaresse er desnoods het leven bij inschieten. De „brave” dienstbode had haar vrienden reeds afdrucken in was bezorgd van de huissleutels van vóóren van achterdeur, en ook nog een bakje vergift in ontvangst genomen, dat den lievelingshond der dame - een besten waakhond! - zou toegediend moeten worden op den dag, aan den vastgestelden nacht voorafgaande. Er waren heel wat punten te bespreken en menig uurtje had men overlegd, hoe dit en hoe dat geregeld diende te worden. Het clubje „vrienden” was echter wel wat groot en. . . op zekerden dag ontstond er een meeningsverschil dat ertoe leidde, dat één der jongens uit den kring trad. Deze stapte naar Goddefroy, en vroeg hem, of er kans bestond, eene beloning te krijgen voor belangrijk nieuws. „Natuurlijk hoor!” antwoordde hem de pientere detective: „Wanneer er personen zijn, wier belangen door jouw mededeelingen gebaat worden, dan beloof ik je, bij dezen een beloning voor jou los te krijgen!” En daar vertelde die sinjeur den speurder de gansche geschiedenis, tot in de kleinste bijzonderheden; hij voegde nog daaraan toe, dat de leider van het stel telkens Susanne - zoo heette die brave trouwe dienstbode! - telefonisch opbelde, om dan nadere gegevens in te winnen, inlichtingen te geven of voorschriften voor den grooten slag. En dan moest men géén kans loopen, Mevrouw aan het toestel te krijgen! Vandaar dat als wachtwoord die hoofdman immer begon met de vraag: „Spreek ik met het militair hospitaal. . . .?” Stond dan Mevrouw aan het apparaat, dan klonk terstond haar antwoord: „U is verkeerd aangesloten!” - maar had Susanne den hoorn afgenomen, dan antwoordde zij op dat wachtwoord direct: „Ja, schatteke, afgenomen, dan antwoordde zij op dat wachtwoord direct: „Ja, schatteke, Susanne is hier hoor!”

Over twee weken zou een feestavond ten Hove zijn, en de daarop volgende nacht zou „de” nacht voor den roof worden. Tevoren konden ze mekaar nog wel eens telefonisch spreken, en daarbij zouden de vrienden dan wel ten slotte de zekerheid krijgen, dat er geen enkele spaak in het wielgekomen was. . . . dat mevrouw naar het Hofbal was vertrokken enz., enz. Goddefroy maakte spoedig zijn plan de campagne. Hij wist met de douairière buitenshuis een onderhoud te hebben, en deelde aan deze al zijn voorgenomen maatregelen mede. Met haar sleutels zou Goddefroy na afloop van het Hofbal zich in huis begeven en naar de slaapkamer gaan, vergezeld van eenige wakkere rechercheurs. Maar voor de eerstvolgende dagen nam Goddefroy nog eenige hoogst merkwaardige maatregelen, die ik U vertellen wil.

Vooraf herhaal ik U, in welken tijd dit geval zich afspeelde: het was in den herfst van 1922, toen Goddefroy mij het verhaal deed, terwijl de geschiedenis zich in den winter 1921/'22 had afgespeeld. Dit dient U te bedenken, om des te juistere waardeering te kunnen gevoelen voor 's mans arbeid.

De radiotechniek stond nog in haar kinderschoenen; de eerste versterkingswerken waren uitgekomen en nog slechts weinigen waren met de werking dezer wonderen bekend. Van pick-up's en gramfoonplaten-muziek was nauwelijks sprake, evenmin als van het „opschrijven op de plaat” van nieuws, dat radio of telefoon bracht; daarvan wist bijna niemand iets af.

Maar Goddefroy peinsde op middelen, om van die telefoontjes tusschen den leider en Susanne iets „te noteeren” automatisch, zoodat de stemmen later opnieuw zouden kunnen klinken. En wat deed hij nu? Hij was bekend met den importeur van het Amerikaansche toestel „**Dictaphone**”,



Dictaphone uit 1927

dat enkele groote kantoren gebruiken, opdat de chef bij het spreken in een hoorn, het dictee van zijn brief op een wasrol vastlegt, om de typiste in de gelegenheid te stellen, b u i t e n zijn tegenwoordigheid, het gesprokene af te luisteren en dat op papier te tikken. Goddefroy vroeg, of hij zoo'n dictaphone eens in bruikleen kon krijgen en ging toen met geleidingsdraden, versterkingslampen en allerlei andere, zelf-bedachte hulpmiddelen een installatie opbouwen, die hem in de gelegenheid stelde, elke stem uit de telefoon op de wasrol vast te leggen. Toen hij dat vernuftige apparaat goed-functioneierend gereed had, trok hij ermede naar een zolderkamer van het gebouw van den telefoondienst, waar het opgesteld werd. Naar diezelfde kamer werden afgetakte draden gelegd, verbonden met de draden van

het kasteel der douairière en met die van het Kraaiende Haantje, de kroeg, waar de booswichten plachten bijeen te komen, om van dáár uit Susanne op te bellen. Uren lang zat Goddefroy daar geduldig het moment af te wachten, waarop een rood-oplichtend lampje hem zoude verkondigen, dat er „verbinding” tusschen de genoemde stations totstand kwam, en. . . toen dat eenmaal gebeurde, schakelde hij onmiddellijk zijn vernuftige toestel in; de wasrol draaide rustig voort, de naald groefde zich daarin en schreef het geheele gesprek onberispelijk in de waslaag, terwijl de speurder met een koptelefoon meeluisterde, alles controleerde. Zijn angst was alleen deze: dat het gesprek zóó lang zou duren, dat het niet op die enkele wasrol geschreven kon worden en bij een nieuwe rol zou hebben op te zetten, hetgeen dan vanzelfsprekend met verlies van een deel van den dialoog moest gepaard gaan. Maar. . . het kwam alles op één rol - gelukkig!

Zoo „boekte” Goddefroy tot twee keeren een gesprek tusschen den leider en de dienstbode; het tweede was juist dat gesprek, hetwelk diende, om den mannen de zekerheid te geven, dat de „pret doorging” zooals ze het noemden!

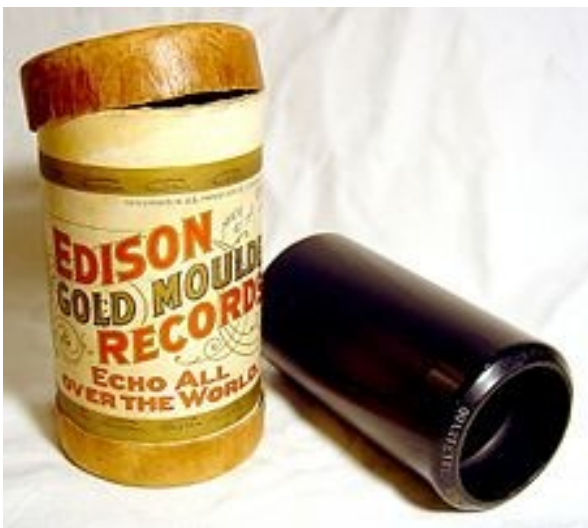

Een Edison-wasrol gemaakt van zwarte was. (1904)

De strategische maatregelen van Goddefroy waren schitterend genomen. Tegen middernacht stapte hij uit de auto, imiteerende den stap der bewoonster; achter hem schreden op dikke viltpantoffels geluidloos de rechercheurs, die hem zouden assisteerden; men verwachtte, dat meerdere bandieten bij Susanne in de keuken „het moment” zouden afwachten; zij had trouwens beloofd, te zullen zorgen, dat er wat te drinken was en woord gehouden ook! Toen het wachten Goddefroy wat begon te vervelen, drukte hij op een schelleknopje; in de keuken klonk meteen de opmerking: „welja, maak nou middenin den nacht nog drukte ook, madam!” .



Doch in plaats van de dienstbode, die gewoon was, op dat schelsignaal te reageeren, stapten dekerels de trap op. . . . de slaapkamer binnen, alwaar ze, de een na den ander, gesommeerd werden, blikkend in den loop van een revolver, om de handen omhoog te houden en zich de braceletten te laten omleggen. Ook de dienstbode werd natuurlijk in arrest gesteld, al wilde deze de gansche wereld van haar onschuld overtuigen; wèl drukte zij haar spijt erover uit, zoo slecht te hebben uitgekeken, en niet te hebben geweten, in welk "slecht gezelschap" zij geraakt was; maar haar mevrouw had haar steeds toegestaan, een paar kennissen bij zich op bezoek in de keuken te mogen hebben. . . enz., enz.

De rechtszitting kwam. Ook dáár hield iedereen zich als een onschuldig pasgeboren kindje; niet het minste Susanne, die onafgebroken volhield, hoe een zachtzinnig, braaf en trouw exemplaar van het genius dienstbode zij wel was. Totdat. . . . de president opdracht gaf, het weergeef-apparaat der dictaphone in werking te stellen, waarbij Goddefroy een eigengebouwd toestel had ingeschakeld, dat in den volsten zin des woords een voorlooper der latere luidsprekers te noemen was - ook alweer kranig, vernuftig werk! In de stilte van de rechtszaal klonk het daar opeens: "Hallo, spreek ik met het militair hospitaal?" en een vrouwestem antwoordde keurig netjes; „Ja, schatteke, Susanne is hier hoor!" waarbij de president, aanwijzend met den vinger, eerst den man en dan Susanne, toevoegde: „Dat is uw stem!" En zoo kwam de geheele dialoog duidelijk, voor ieder verstaanbaar, uit den luidspreker; de stemgeluiden waren zonder den misten twijfel goed herkenbaar, wyl ze in den juisten toon werden weergegeven. En aan het slot van het proces kregen allen hun straf!

Dit verhaal - breedvoeriger, dan ik het hier kan weergeven - had Goddefroy mij bij mijn bezoek gedaan; geen wonder, dat ik ervan genoot en woorden moest zoeken, om hem mijn volle bewondering uit te drukken. Ten slotte kreeg ik gelegenheid, te hooren wát er nog op de wasrol te ontcijferen viel. Men bedenke, dat de materie van die wasrollen bestemd is, om weinige keeren, het gesproken woord terug te geven; ze is te week, om véélvuldig afgedraaid te kunnen worden en van andere samenstelling dan de huidige grammfoonplaten, die trouwens veel harder zijn en op andere wijze worden gemaakt! Aan de hand van een mij toegereikt papier, waarop de „tekst" stond, kon ik toch heel aardig verstaan, wat er in de rol genoteerd werd en was in extase over dit kranige stukje technisch werk! Ik gaf Goddefroy mijn voornemen te kennen, het geval in mijn voordracht voor de Politie te Amsterdam te behandelen, waarop hij mij verzekerde, dàn gaarne de wasrol ter beschikking te zullen stellen. Nu, dat viel me mee.

Teruggekeerd van mijn groote reis, had ik natuurlijk eerst heel wat achterstallig werk af te maken, dat op mij lag te wachten. Daarna ging ik alles, wat ik van mijn studiereis meegebracht had, ordenen en een schema voor mijn lezing in elkander zetten.

De Nederlandsche importeur van de dictaphone-apparaten toonde zich gaarne bereid, mij een compleet toestel (opneem-apparaat, toestel voor weergave èn een derde voor het schoondraaien der waslaag) in bruikleen te geven en denzelfden dag, waarop hij mij deze toezegging deed, kreeg ik de apparaten al thuisbezorgd! Nu kon ik mij ermede vertrouwd maken.

Schitterende toestellen. . . . maar voor mijn beurs te kostbaar en. . . . ik typte steeds zelf mijn brieven, zoodat aankoop van zoo'n toestel-voor-grootzaken, voor mij onzinnig zoude zijn. Zes dagen vóór den avond mijner lezing werd een postpakketje uit Brussel bezorgd. Ik kan U den schrik niet beschrijven, dien ik voelde, toen bij het aanpakken der postzending, een rammelend geluid mij duidelijk maakte, dat daarbinnen de wasrol aan gruis lag! En zoo was het!

Wat een jammerlijk iets. . . . en dat, nu alles zoo fijn voorbereid was en ik mij van dit punt mijner lezing zoo'n groot effect voorgesteld had. Daar moest echter iets op gevonden worden. . . . ! Ik ging - met „speciale bedoelingen" - het geval eens met Willem Royaards bespreken dien ik af en toe ter zijde kon staan bij het bedenken van nieuwe trucs om bepaalde tooneffecten te bereiken bij verlichting als anderszins. Hij zoude erover nadenken en mij berichten, zodra hij een oplossing had gevonden.

's Avonds half tien kreeg ik een telefoontje, meldende dat Mevrouw Magda Janssens en Hubert Laroche over een goed kwartiertje bij mij zouden komen om - aan de hand van den tekst, die netjes op het bijgevoegde papier vermeld stond, dat bij de rol verpakt was - een nieuwe wasrol te „bespreken”. Dát zou een knaleffect kunnen worden!

Mijn gasten hadden al te voren braaf schik in het geval. Alweer herhaal ik U, dat in die dagen het een schier ongekend iets was: je eigen stem in was vastleggen, om die dan weer luide door de kamer te laten klinken. Nadat er dan ook eerst „droge repetitie” gehouden was, waarbij de dialoog weerklonk, zonder dat de dictaphone draaide, werd vervolgens de opname gemaakt.

Nooit vergeet ik de pret, die deze twee tooneelisten hadden, toen even later het toestel hun gezellig gesprek prachtig teruggaf! Ik was gered.

De groote bovenzaal van het Gebouw Heystee liep vol; buiten de hogere Politie-functionarissen waren als gasten ook talrijke leden van het Gerechtshof en van de Rechtbank van hunne belangstelling getuigenis komen afleggen, vandaar, dat er vrijwel geen stoel onbezet bleef.

De velerlei nieuwe werkwijzen, die ik uit den vreemde meegebracht had, boeiden alle aanwezigen; tal van nieuwe lichtbeeldplaatjes konden het gesproken woord toelichten. Na de pauze zou ik het Brusselsche geval behandelen. Ik deelde alles mede, zooals ik het voor mijn Lezers hierboven neerschreef, en vervolgde mijn relaas, tot ik het over de rechtszitting had, waar Susanne met haar trawanten door de dictaphone verrast werden. Op dat moment gaf ik mijn assistent een seintje, verzocht doodsche stilte, en dan. . . weerklonk de dialoog duidelijk door de zaal. Iedereen hield deze rol voor de oorspronkelijke, want ik had besloten, eerst aan het eind van den avond te biechten, hoe ik noodgedwongen, na de ongelukkige reis van de originele, een nieuwe rol had laten „bespelen”. Zodoende rekende iedereen erop, hier de stemmen der Brusselsche booswichten te hooren.

Eensklaps. . . . daar is een toehoorder, die zich niet langer kan houden, die spreken *moet*, en. . . . de stem van een der nestoren uit het Amsterdamsche Paleis van Justitie zegt: „Je kunt duidelijk hooren, dat die vrouw zenuwachtig is!”

Het laat zich begrijpen, welk een homerisch gelach er in de zaal weerklonk, toen ik eenige oogenblikken later verhaalde, hoe Mevrouw Magda Janssens en Hubert Laroche mij uit den nood geholpen hadden en - ter bereiking van het effect, dat thans als „clou” mijn avondlezing bekroonde een nieuwe rol hadden gereedgemaakt!



## **TER INFO:**

Het boek "veertig Jaren Speurderswerk" is gedigitaliseerd in het najaar 2014.

Vele van de verhalen kende ik al daar mijn grootvader heel boeiend kon vertellen. Ook verhalen die niet als schets zijn opgenomen. Maar als men in kranten zoekt kan men nog veel andere verhalen lezen, zoals b.v. de moord op de directeur van de Stoom roombo-terfabriek te st Oedenrode in 1919. Toen mijn grootvader weer huiswaarts ging realiseerde hij zich dat hij geen vingerafdrukken van die directeur/slachtoffer had genomen. Hij telegrafeerde naar de locale veldwachter om de „vingers” zoals dat in vakjargon genoemd werd. Die nam het broodmes mee uit huis, sneed de vingers van het lijk en stuurde die op naar mijn grootvader. Al het door Justitie in onderzoek gegeven materiaal werd nooit opgehaald, veel had mijn grootvader geplaatst o.a. in vitrines achter in het leslokaal. Zo ook die afgesneden vingers, evenals het skelet van Tonia Schovers. Veel van dat materiaal is oorspronkelijk gegaan naar het politiemuseum van de Gemeentepolitie te Amsterdam. Later is dit overgegaan naar het politiemuseum te Apeldoorn. Het potje met vingers staat nu in het Veiligheidsmuseum te Almere. Alle rechten zijn ontleend om dit artikel te plaatsen in CQ-SDH door mijn in persoon, C.J.van Ledden Hulsebosch.

C.J. van Ledden Hulsebosch

(Kleinzoon van de auteur)

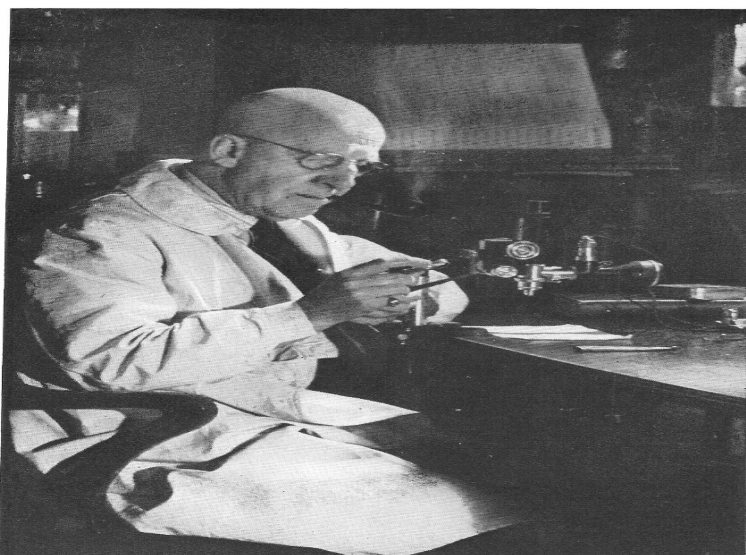

Opname Jan Giesen

*C.J. van Ledden Hulsebosch*

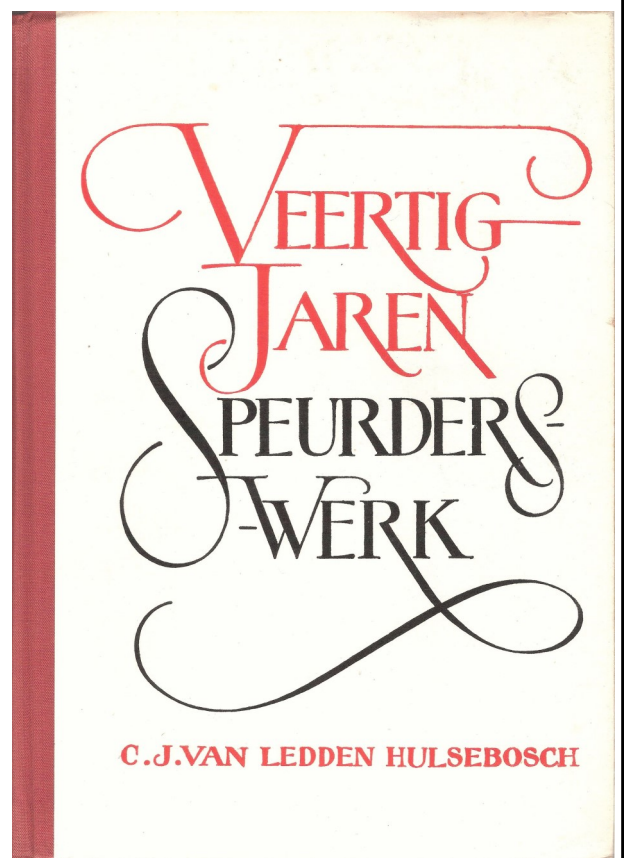

# Hi-End Buizenversterker...



## ***Een uitleg van Cobus PCOBUS over het eigenbouw Hi-End buizenversterker.....***

*Voor de normale arbeider is een Hi-End buizenversterker onbetaalbaar! Vooral als de versterker moet worden uitgevoerd met oude zend-beam-tertrodes. Toch is het mij gelukt (Cobus PCOBUS) een Hi-End Krachtpatser van 2 keer 40 Watt klasse A te ontwikkelen. Dit wil ik ook graag met de CQ-SDH delen. Echter voor dit project moet wel elektronische kennis aanwezig zijn, omdat op de gloeispanning na alle andere spaningen dodelijk zijn. Dus **niet** geschikt voor stekkeramateurs.*

## ***Waar is de krantenbak gebleven?.....***

Er komen wekelijkse folders en kranten bij ons op de deurmat, deze worden altijd in de krantenbak gedaan om het 's avonds even rustig door te lezen. Maar toen ik aan het project begon dacht ik wat zal ik eens gebruiken om het geheel in te bouwen zodat het er gelijk uitziet. Ik had 's avonds zo ineens een ingeving.....ik kan de krantenbak daar wel voor gebruiken. Ik had van Aart de pd1aja de hoofdvoedingstrafo gekregen, de uitgangstrafo' s 2 stuks had ik nog niet in het bezit, en wist ook niet dat dit een moeilijkheidsgraad zou worden, maar dit later. Ik begon met de krantenbak te verzagen



Hieronder enkele schema's

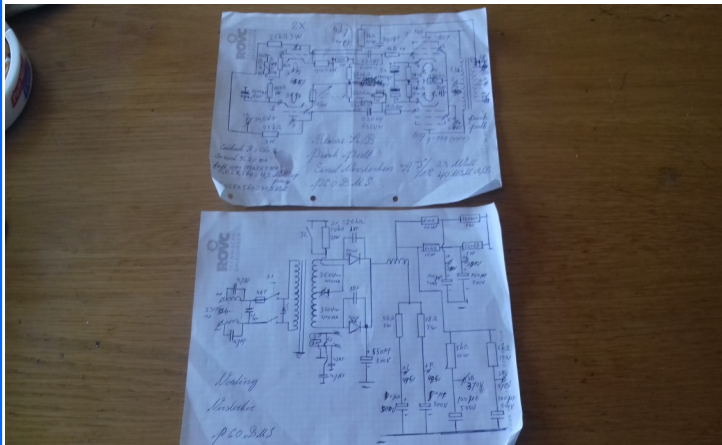

Schema eindversterker

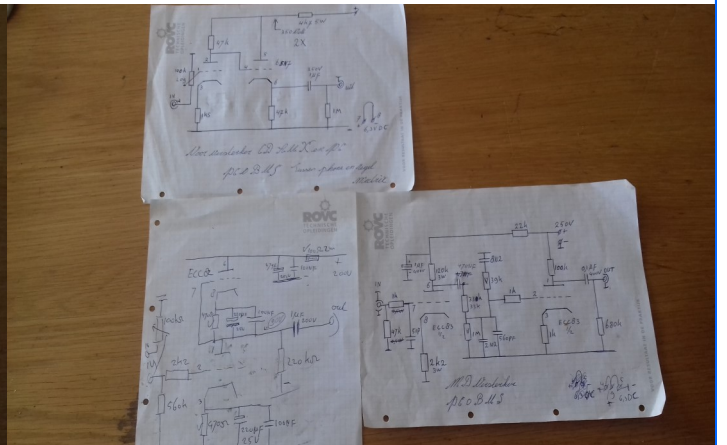

Schema Voorversterker & MD versterker

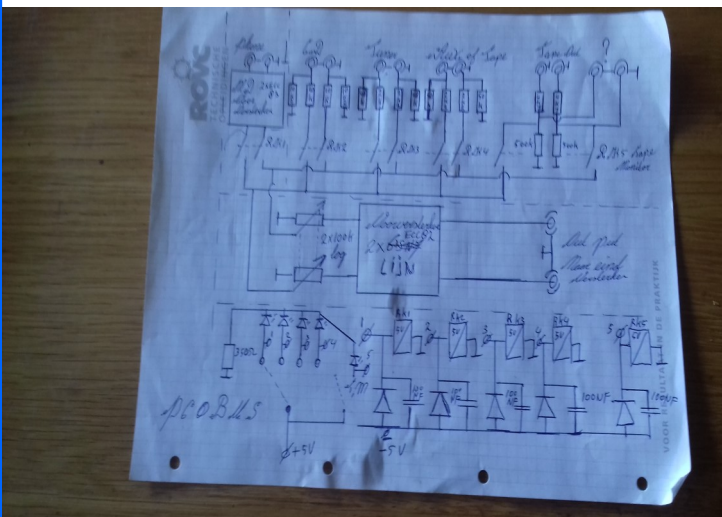

Uitgangen Bijv: Aux,MD-CM element, CD, PC

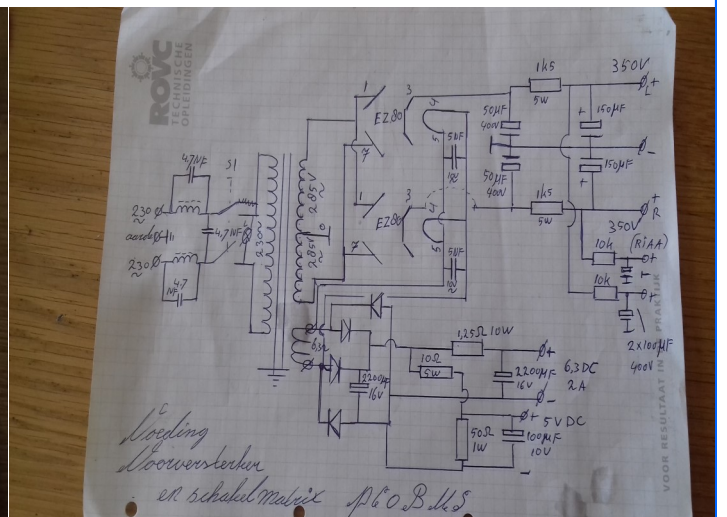

Schema voeding voorversterker in schakelmatrix

in de schuur. Alles mooi op maat gezaagd en al metend in elkaar gezet. Opeens een verheffende stem van de XYL, ..... **COBUS, WAAR IS DE KRANTEBAK??** Ik hield even mijn adem in, want hier had ik niet op gerekend. Ik liep naar haar toe en zei; lieve schat, ik heb jou verteld dat ik een buizenversterker ga maken, nou daar heb ik de krantenbak voor gebruikt. Het was even stil..... waarop ze antwoorde, oké cobus, maar zeg dat wel van tevoren, want straks ben je met het bankstel bezig, en kan ik geen visite meer ontvangen. Waarop ik antwoorde; nee schat, dat gaat niet gebeuren. Ik wist niet dat ze zo op de krantenbak gesteld was, maar heb inmiddels een ander voor haar gekocht en ben verder gegaan met het bouwproject van de buizenversterker.

### ***Over de Trafo' s .....***

Wat ik al aangaf, pd1aja had voor mij de hoofdvoedingstrafo. Deze is ook zeer geschikt voor deze Buizenversterker. Ik liet in de vele ronde' s van Pi4sdh ontvallen dat ik op zoek was naar 2 uitgangstrafo' s. Niemand had deze op voorraad, dus dit werd een gevolg dat ik even moest uitkijken naar deze trafo' s en het project lag even stil. Het internet was inmiddels weer een vriend van mij. Na vele inspaningen zag ik eindelijk een aanbieding van Hilko Siebering uit Assen. Hij had verschillende trafo' s staan. Ik heb direct contact opgenomen met Hilko en gevraagd, klopt het dat jij uitgangstrafo' s in de aanbieding hebt, waarop hij mij vertelde de juiste te hebben voor een amateur- vriendelijke prijs. Ik ben dan ook diezelfde week naar Assen gereden en heb ze opgehaald. Inmiddels had ik ook van Henk pe1pjm de buizen voor de voorversterker gekregen. Ook Ronald pe0r uit Almelo was nieuwsgierig en had ook een paar buizen meegenomen waar ik ook heel blij mee was. Ik heb ook geïnformeerd of Electrodump uit Emst de **hoofdbuizen**(807) had, deze werken op 495 volt anode spanning. Het schermrooster (190 volt )gestabiliseerd en verdere componenten komen ook uit de voorraad van Dhr. Braakman uit Emst. Ook de diverse markten hebben grote invloed gehad voor dit zelfbouw project. Ook Jan ( 't kan wel nacht worden!) heeft een aandeel in dit project om (liniair) regelpotmeters te leveren.



Cobus bezig met het interview

Wat wel tegenviel waren de knoppen van Ham Jumbo, daar kwam Rob pa5rob mee, maar deze doen het nooit meer ....hi. Het chassis is van puur eikenhout met spuitlak van de "Huma partyshop" .

### **De Bevindingen.....**

Mijn bevindingen zijn enorm meegevallen, want er komt een prachtig onvervormd geluid ten gehore, dit weergegeven op een belangrijk aspect, de speakers, dit betreft 2 CAVE 104 laagrendement speakers uit 1975. De kenner heeft hier geen verdere uitleg nodig. Kortom onvervormd, ruisvrij en puur klasse A. Zelfs de kleinste zoemtoon uit de voedingstrafo wordt weggehaald d.m.v. een marmersteen special voor deze versterker gezaagd. Dit ook geheel door mij bedacht en de toegepaste buizen doet een iedere amateur het hart sneller kloppen. Want in de eindtrap 2 keer 807 PUSH-PULL zendbuizen, dan kun je nagaan wat een geweldig apparaat dat dit geworden is. Nu ik het bouwproject gereed heb, lachen wij er veelvuldig om als ik zeg dat ik de HI-END Buizenversterker aanzet, en zeg; kijk schat ,wat ik van een krantenbak kan maken!! Dan lacht zij er ook hartelijk om.

***JULLIE ZIJN VAN HARTE UITGENODIGD, KOMT ALLEN .....***

***a.s. 12 Mei naar het AWA' 85, aan de oranje straat 54 te APELDOORN, want dan komt Cobus PCOBUS met het eigenbouw project, een HI-END Buizenversterker en wat heel leuk is, het wordt live gedemonstreerd..... komt allen naar AWA '85!!!!***

***" IEDEREEN HARTELIJK WELKOM"***



# ***Rijseizoen Stoomtrein VSM van start***

*De vrijwilligers van de Veluwsche Stoomtrein Maatschappij (VSM) hebben afgelopen winter ook weer goed hun best gedaan. De stoomlocomotieven en de rijtuigen zien er weer tiptop uit en nodigen U uit voor een gezellig ritje over de veluwe.*

Zoals je weet zijn er verschillende amateurs werkzaam als vrijwilliger bij de VSM in Beekbergen. Ook bij de stoomtrein zijn er werkzaamheden op het gebied van electronica. En dat is inderdaad het geval. Koen pa3bko, heeft heel veel techniek, als het gaat over de stroomvoorzieningen van de verlichtingen in diverse wagons. Koen heeft alle Accu' s weer up to date gemaakt. Ook andere werkzaamheden zoals borden wassen bij de diverse overgangen, Ook worden er stukken rails weer opnieuw gelegd, om verzakkingen te voorkomen. En de locomotieven en wagons worden gepoetst voor de diverse ritten om U over de veluwe te vervoeren in het seizoen van 2017.

## ***Ritten schema:***

- |  |   |
|--|---|
| <ul style="list-style-type: none"><li>• <i>16 en 17 April - Paasritten</i></li><li>• <i>Zondag 23 April</i></li><li>• <i>Dinsdag 25 April</i></li><li>• <i>Woensdag 26 April</i></li><li>• <i>Donderdag 27 April - Koningsdag</i></li><li>• <i>Zondag 30 April</i></li></ul> | <ul style="list-style-type: none"><li>- <i>Zaterdag 06 Mei - Speciale Rit</i></li><li>- <i>Zondag 07 Mei</i></li><li>- <i>Zondag 14 Mei</i></li><li>- <i>Zondag 21 Mei</i></li><li>- <i>Donderdag 25 Mei Hemelvaartsdag</i></li><li>- <i>Vrijdag 26 Mei</i></li></ul> |
|--|---|
- 
- |  |  |
|--|--|
| <ul style="list-style-type: none"><li>• <i>Zondag &amp; Maandag 04 &amp; 05 Juni Pinksterritten</i></li><li>• <i>Zondag 11 Juni</i></li><li>• <i>Zondag 18 Juni</i></li><li>• <i>Zondag 25 Juni</i></li><li>• <i>Zondag 02 Juli</i></li><li>• <i>Vanaf Zondag 09 Juli t/m 27 Augustus (behalve de zaterdagen, dan zijn er geen ritten)</i></li></ul> |  |
|--|--|



# PI4SDH DONATIE

## Wilt U Donateur worden?

Wij als stichting hebben de doelstelling avonden, lezingen, excursies en evenementen te organiseren.

Ook het ondersteunen van het radioamateurisme in de regio in het algemeen, is onze doelstelling.

De huur van onze zaal is niet gratis, dus zoeken wij donateurs om de kosten te dekken.

Wij denken aan een minimale donatie van € 15,= per jaar.

U bent dan welkom op onze avonden en bij te organiseren excursies heeft u voorrang bij deelname.

U kunt uw donatie overmaken op rekening:

NL92 KNAB 0723-436568 t.n.v. Stichting Radioamateurs Stedendriehoek, met vermelding donatie PI4SDH

Al het geld wat u doneert, wordt besteed aan bovengenoemde doelstellingen.

*Foto's van Jan & Aline van den Hardenberg Bewerking door A.van den Broek*



# Stichting VRZA Radio- kampweek.



In de week van 20 t/m 28 mei 2017 zal alweer de 54<sup>e</sup> VRZA Radiokampweek worden georganiseerd op Vakantiedorp de Jutberg. Een evenement waar menig radioamateur naar uit kijkt. Een week lang plezier met familie en radiovrienden.

Zoals elk jaar zal de week weer rijkelijk gevuld zijn met vossenjachten en andere activiteiten, zoals een zelfbouwproject, lezing, radiomarkt en ga zo maar door. Achter de schermen zijn alweer vele mensen bezig met het samenstellen van een uitnodigend programma. Houdt onze website in de gaten voor de laatste ontwikkelingen!

## Uitzending PI4VRZ/A

De uitzending van PI4VRZ/A worden live uitgezonden vanaf de Jutberg, op de zaterdagochtenden 20 Mei en 27 Mei bij de kantine. Je kunt dan de operators treffen en aan de uitzending meedoen als je wat leuks te melden hebt. De voorzitter van de vrza zal geïnterviewd worden en ook vele anderen die bij de organisatie van de Jutberg betrokken zijn. Jullie zijn allen van harte welkom bij pi4vrz/a zowel in Radio Kootwijk als eerder genoemde datum de Jutberg. De uitzendingen zijn te beluisteren op de 2 Meter, 4 Meter en 40 meter. Frequentie 145.250 Mhz, 70.425 Mhz en 7062 Khz.

Vakantiedorp de Jutberg beschikt over kampeerplaatsen voor camper, caravan of tent en heeft ook de beschikking over een aantal mobilhomes, stacaravans en bungalows die tijdens de VRZA radiokampweek kunnen worden gehuurd. Tot 31 januari kon u zich voor een mobilhome, stacaravan of bungalow inschrijven via deze website. Helaas is dat vanaf nu niet meer mogelijk. Wilt u deelnemen aan de radiokampweek, neem dan direct contact op met Vakantiedorp De Jutberg. Zij kunnen u verder helpen met de nog beschikbare objecten of kampeerplaatsen.

Graag nodigen wij alle deelnemers uit om zich in te schrijven voor het programmaboekje. Op deze manier kan men elkaar eenvoudiger vinden op of rond vakantiedorp de Jutberg. Deze gegevens worden alleen gepubliceerd in het boekje wat tijdens de radiokampweek wordt uitgegeven en dus niet online gezet!

Graag tot ziens op de VRZA Radiokampweek 2017!

Namens de organisatie,  
Sjef Verhoeven PE5PVB

# Memoriam, Ad van Tilborg (1944-2009)

Anneke van Tilborg, de weduwe/echtgenote van Ad had nog wat documenten. Ik mocht er even naar kijken of ik er wat mee kon. Nu tot mijn verbazing vond ik nog iets wat ik graag met jullie wilde delen. Dit is een Machtiging C die ingetrokken was, en tevens de verleende machtiging A die verleend werd. Dit is al 45 Jaar geleden. Ad is 23 december 2009 overleden.

MINISTERIE VAN VERKEER EN WATERSTAAT  
CENTRALE DIRECTIE DER POSTERIJEN, TELEGRAFIE EN TELEFONIE



REG.-NUMMER

AM 10/1746

9 d e c e m b e r 1971. NR. 711209/12

DE MINISTER VAN VERKEER EN WATERSTAAT.

Gezien het verzoek van de heer A.F.G.M. van Tilborg, geboren 7 oktober 1944, wonende Alb. Thymlaan 218 te Harderwijk.

Gelet op artikel 3ter van de Telegraaf- en Telefoonwet 1904 (Staatsblad nr. 7) en Hoofdstuk VI van het Radioreglement 1930;

## BESLUIT

A. Met ingang van 1 januari 1972 wordt de bij beschikking van 15 januari 1969, nr. 690115/8 aan de heer A.F.G.M. van Tilborg

verleende machtiging C voor de aanleg en het gebruik van een radio-elektrische zendingrichting ingetrokken.

B. Met ingang van 1 januari 1972 wordt aan de heer A.F.G.M. van Tilborg voornoemd, behoudens rechten van derden, een machtiging A verleend voor de aanleg en het gebruik van een radio-elektrische zendingrichting, bestemd voor het nemen van proeven (amateurzender). De inrichting zal worden aangeduid met de roepnaam PAoADT. In de bij deze beschikking gevoegde bijlage zijn de voorwaarden aangegeven, waaronder de machtiging wordt verleend.

's-Gravenhage, 9 december 1971.

Voor de minister,  
de directeur-generaal der Posterijen,  
Telegrafie en Telefonie,  
Namens deze,  
Het hoofd van de Radiocontroledienst,

AAN DE BELANGHEBBENDE



STAATSBEDRIJF DER POSTERIJEN TELEGRAFIE EN TELEFONIE

DE DIRECTEUR-GENERAAL  
DER POSTERIJEN, TELEGRAFIE EN TELEFONIE

Gelet op artikel 3 ter van de Telegraaf- en Telefoonwet 1904  
(Stbl. nr. 7);  
Gezien de uitslag van het ter zake ingestelde onderzoek,

verleent aan ..... de heer .....

Adrianus F.G.M. v. Tilborg

te ..... Harderwijk .....

geboren ..... 7 oktober 1944 .....

de bevoegdheid tot het bedienen van een radio-elektrische  
zendinrichting voor het nemen van proeven. (amateurzender)

's-Gravenhage, 26 oktober 1971

*o.d.  
intj.*

*Kopie*

R 3-47(250 II'69 / - L 1313 - 921765\* - 49

Met dank aan de weduwe/  
echtgenote: Anneke van Tilborg.

**19** jamboree-on-the-air  
jamboree-sur-les-ondes

OCTOBER 16-17 OCTOBRE 1976



Scout Communications Year  
Année scoute des communications

SCOUT COMMUNICATIONS YEAR

The 1975 World Scout Conference designated  
1976 as "Communications Year" to improve  
and strengthen the two-way flow of ideas  
and information within the Scout Movement.

JOTA is Communications  
Let's communicate in 1976

ANNEE SCOUTE DES COMMUNICATIONS

La Conférence mondiale du scoutisme de 1975  
a décrété 1976 "Année des communications"  
pour améliorer et renforcer la circulation  
en tous sens des idées et de l'information  
à l'intérieur du Mouvement scout.

JSLO = Communications  
Communiquons en 1976

This is to Par la présente, nous  
certify that : certifions que :

took part a participé

issued by the délivré par le Bureau  
World Scout Bureau mondial du scoutisme  
C.P.78, CH-1211 Geneva 4, Switzerland

landelijke

SHAKE

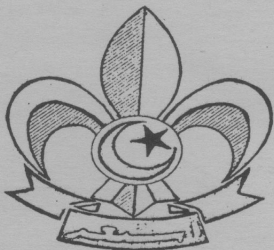

HANDS

Bemannings-  
wedstrijden '76

world scouting

landelijke

SHAKE

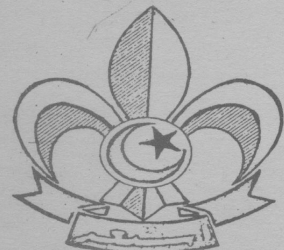

HANDS

patrouille -  
wedstrijden '76

world scouting

Dit artikel kan verwarrend zijn omdat de laatste ontwikkelingen erbij gevoegd zijn !!!!

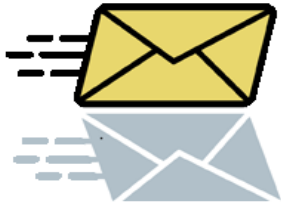

## ***Laatste Nieuws met de Post.....***

Er is veel te doen rond de herijking van de Novice pakket. Het AT heeft gevraagd aan de verenigingen VRZA en VERON om het pakket zelf samen te stellen. Elk jaar worden er stukken ingediend bij het AT van de verschillende verenigingen, nu heeft het AT gevraagd van kunnen jullie niet wat samenstellen zodat wij niet ieder jaar bij elkaar moeten komen en steeds dezelfde of andere vragen te beantwoorden en zo ja wel of niet goed te keuren. U begrijpt het al van mijner zijde, AT wil wel de machtigingsgelden van ons ontvangen, maar er 5 tot 10 jaar niets voor hoeven te doen!! Nu er velen de afgelopen 50 jaar keihard geknukt te hebben voor het examen, hetzij de N of de F licentie, nu dit kan nog wel eens drastisch gaan veranderen. VRZA heeft een werkgroep opgezet van N- gelicenceerden, wat mij verbaast, de F- gelicenseerden leiden deze N- gelicenceerden. Dit moet eigenlijk geheel door N gelicenseerden gedaan worden.

### ***Wat wordt er voorgesteld door de VRZA Werkgroep:***

- **40 meter band geheel voor N- gelicenceerden & 80 meter band ook geheel voor N- gelicenceerden.**
- **De overgang van Noivice naar Full binnen Nederland makkelijk maken d.m.v. 3 personen uit de vereniging doen voorstel om jou een F- licentie te verschaffen binnen Nederland met vermogen tot 100 watt. Je moet dan wel 5 jaar de gedragsregels nagekomen zijn en lid zijn van VERON of VRZA, dit is een vereiste!!**
- **Examen voor Full makkeijk maken i.v.m. er zijn naar berekeningen 55% van Noivice stekker amateur.**

1. *De eisen voor het N-examen zijn geen harde subset van die voor het F-examen. Ideaal zou zijn: eisen F minus eisen N = eisen aanvullend examen. Dat kan nu niet. Probeer het maar eens. Als het wel zo zou zijn, zou je ook kunnen volstaan met één cursusboek voor F met daarin aangegeven, welke stof ook voor N geldt. Groot voordeel, dunkt me.*

2. *Hoe toets je 5 jaar ervaring? 5 jaar in het bezit van een vergunning en er niets mee hebben gedaan?*

3. *Hoe maak je een aanvullend examen van N naar F dat 'gemakkelijker' is dan F? Het examen van N naar F zal dan in elk geval alleen over de leerstof moeten gaan die voor F wel en voor N niet geldt. Dat zou vrij eenvoudig gaan als N een harde subset van F zou zijn. In de huidige situatie is dat verrekt lastig.*

1. *In onze gehoorde wens voor N: geheel 40 en 80. En daarbij een vermogen van 100 Watt op de HF- banden. Stel: Dit heeft gevolgen voor het examenniveau voor N. Bijv.: Alle banden en 100 Watt, dan wordt het niveau vrijwel gelijk aan F.*

*Vind je uitbreiding van banden en/of vermogen dan nog steeds gewenst?*

2. *Ben je bereid de 40 meter band op te offeren en daarvoor in de plaats toegang te krijgen tot de gehele 80 meter band met handhaving van de huidige 25 Watt. (Geen gevolgen voor het examenniveau).*

*Hier wordt nog over gediscuseerd, wilt U daaraan meedoen dit kan ten allen tijde, doe een email naar : [pb0anl@vrza.nl](mailto:pb0anl@vrza.nl)*

Er wordt 25 April gesproken met de Veron en het AT, en er wordt een gesprek gevoerd met Henk Vrolijk van de Examencommissie.

- Info uit de bron: men had het voor een aantal Jaren geleden al voor elkaar met de oplossing van de 40 meter band, men hoefde alleen nog maar een akkoord te geven, maar een paar eigenheimers heeft verstek laten gaan! De CQ-SDH houdt U op de hoogte van de ontwikkelingen rondom N- en F pakket.

Ter Info, Ben jl 22 April op de verenigingsraad van de Veron in Dok-Zuid te Apeldoorn geweest. Daar werden de punten van 100 Watt i.p.v. 25 watt aangetipt en doorverwezen naar de herijking van de Novices. Er werd ook duidelijk door een jurist erop gewezen, dit **geen medewerking** kan opleveren met het AT, omdat er meer meldingen binnen gaan komen van storingen, etc,etc.... en ook juridisch kan dit nadelige gevolgen hebben voor ons als "radio-amateurs" . Het moet heel goed onderbouwd zijn, want dit tipt het AT ook aan in een open brief aan de verenigingen Veron en Vrza en ook op de site van AT te lezen, dat wij er niet op terug kunnen komen als radio-amateur, als het eenmaal beslist wordt. pd1aja

---

***04 Mei is er GEEN uitzending van PI4SDH  
i.v.m. Dodenherdenking WO II***

## ***Een paar dingen zijn duidelijk geworden. Ze bieden m.i. echter niet veel ruimte voor discussie:***

1. AT en ook Veron vinden voor N het gebruik van banden/segmenten waar we primaire status hebben essentieel.

Daardoor maakt vrijgave van o.a. 23 cm dus geen enkele kans. Deze band ligt zo wie zo onder vuur vanwege Galileo.

Ik heb gevraagd waarom er in het verleden dan wel 436-440 MHz is vrijgegeven voor N, maar daar kon niemand meer een helder antwoord op geven. Gelukkig(?) werd er ook niet gezegd: "Dan draaien we dat dus maar terug" . Pfffff...

2. Dan de vrijgave van de gehele 40 meter band: Er werden zeer bedenkelijke gezichten getrokken bij het AT. We moeten echt een ijzer- of zelfs staalsterke motivatie hebben om dat voor elkaar te krijgen. AT vindt dat er een essentieel verschil tussen N en F moet blijven en ze willen het huidige verschil dan ook in stand houden. Ook: Wat geeft dat voor mogelijkheden, die je al niet ergens (anders) hebt?

3. In tegenstelling tot het voorgaande heeft het AT veel minder moeite met het vrijgeven van de 80 meter band. AT verwacht ook hiervoor een goede motivatie, maar gaf aan dat dat niet moeilijk op te stellen zou moeten zijn.

4. Harmonisatie binnen de CEPT voor N staat hoog in het vaandel bij AT, ook al weet men dat dat een langdurige, moeizame kwestie gaat worden. AT zal ook zeker voor de enquête input aanleveren over dit onderwerp. Ik verwacht iets over samenwerking daarin met de verenigingen. Harmonisatie op CEPT niveau kan natuurlijk betekenen dat er banden/segmenten bij komen, maar misschien ook wel af gaan

5. Verhoging van vermogen is AT geen voorstander van. Bij de VR van de Veron is afgelopen zaterdag een voorstel van de afd. Groningen om 100 watt vrij te geven voor N, vrijwel unaniem afgewezen. De Veron gaat een verhoging van zendvermogen dan ook niet steunen.

6. Het AT ziet de N registratie als "opstap" naar F. Echter: invoering van een maximale geldigheidsduur wordt niet overwogen.

7. Gezien het voorgaande is het AT wel voorstander van een goede/betere doorstroom naar F. Er moet echter wel voldaan worden aan Harec 61 02 (dacht ik) voor F.

Een aanvullend examen is een voor de hand liggende optie. Gedacht wordt aan plm. 20 vragen met onderwerpen die niet in de N-examenstof aan bod zijn gekomen. Vragen over Houding en Gedrag/Operating Practice vinden we alle drie belangrijk en worden nu nog niet afgenomen. Niet bij N, noch bij F, maar zijn wel onlangs in de CEPT recommandaties opgenomen.

Het AT is evenals VRZA en Veron benieuwd hoe de Examencommissie daar over denkt. Het moment is wel mooi: De huidige examenvragen worden opnieuw beoordeeld op relevantie en/of juistheid en het zou volgens AT niet moeilijk moeten zijn daar nu vragen uit te halen die geschikt zijn voor zo' n aanvullend examen. NB: Volledig F-examen doen blijft uiteraard ook mogelijk!

8. Gezien het voorgaande punt ben ik bezig daarover een afspraak te maken met de Examencommissie. Ik heb op een mail van vorige week woensdag nog geen antwoord ontvangen (ook net gekeken in de spam), dus ik ga morgen een reminder sturen.

9. Ik heb gevraagd waarom er op het huidige N-examen ook vragen over bijv. 80 meter en 15 meter (voorbeelden van Joop) worden gesteld. Het antwoord daarop is, dat de examenvragen moeten voldoen aan de Europese norm (ECC Recommandatie 05/06). Ik begrijp dat die recommandatie ook kennis over die banden voorschrijft. Maar ik ben geen deskundige, dus: "don' t shoot the messenger" .

Maar het antwoord helpt m.i. wel mee om 80 erbij te krijgen, dus ook niet teveel over zeuren, is mijn advies.

10. Wat betreft de enquête: Er wordt gedacht aan maximaal 10 à 12 vragen met gradaties van "volledig oneens" tot en met "volledig eens" ). De Veron wil dit wel organiseren en we hebben tot 9 mei de tijd om niet-sturende, maar wel relevante, vragen in te dienen. Er worden vragen onderling uitgewisseld en ik heb beloofd de vragen van Remco (ter inspiratie) op te sturen naar het AT en de Veron. Vragen die ik vanuit AT en de Veron ontvang, zal ik ook naar jullie doorsturen. Aldus Ron, PBOANL.

KvK Nr.50270087

*Wij Maken Uw Hobby Betaalbaar*

**COMMUNICATIONWORLD**

Handelsonderneming Dijkerman



Handelsonderneming H. Dijkerman  
Beyerinckstraat 68

7424 BD DEVENTER (Netherlands)

Ma. t/m Vr. 10:00 uur tot 18:00 uur

*Snelle levering. Groot Assortiment. Verzekerd Verzenden.*

TEL: 0570-869909 / 0646608237

Email: [h.o.\(@\)dijkerman.info](mailto:h.o.(@)dijkerman.info)

**BETAALGEMAK VIA UW EIGEN BANK ZONDER EXTRA KOSTEN!!!!**



## Ziekenboeg:

Ab Hering PD1AAO uit Eerbeek, verblijft momenteel in verzorgingsinstelling "Het Zonnehuis" in Beekbergen. Ab liet zich met regelmaat horen op de repeaters van Apeldoorn, maar dit is helaas verleden tijd voor Ab, In verband met zijn ziekte en een zeer hoge leeftijd, is dit niet meer mogelijk. Heeft U ruimte en tijd, breng Ab dan eens een bezoekje.

Wij wensen Ab en zijn vrouw, Beterschap!

Namens de Crew van CQ-SDH





Verzorgd door  
Tanja van Arendonk  
en Huub Ummels

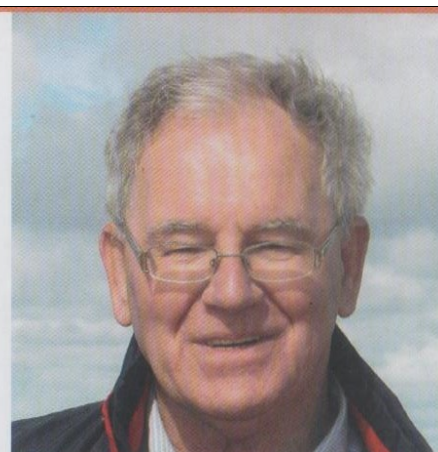

*Via de Brink, Driehuizen en de Enk*

## Koning Willem III krijgt een spoorlijn

door Huub Ummels

*Er heerst nogal wat misverstand over wat nu eigenlijk de Koningslijn is en wat de lokaalspoorlijn van Apeldoorn naar Hattemerbroek en Dieren. Welnu, het waren twee aparte spoorlijnen, waarvan slechts een klein deel hetzelfde tracé volgde, vandaar waarschijnlijk het misverstand. Zelfs in officiële stukken van de provincie wordt de lijn naar Dieren, die er helemaal niets mee van doen heeft, de Koningslijn genoemd.*

### ***Hoe zit het dan wel?***

**Koning Willem III** (1817-1890) was een vorst die veelvuldig op Het Loo te vinden was en ook zijn betrokkenheid met Apeldoorn was tamelijk groot. "Het Loo" was zijn zomerverblijf en 's winters verbleef hij in Den Haag, in de latere jaren van zijn leven vertoefde hij ook zelfs in de wintermaanden dikwijls op "Het Loo" in Apeldoorn.

### **Plannen...**

Als rond 1870 plannen worden gemaakt voor een spoorlijn van Amsterdam over Apeldoorn naar Zutphen, pleit Koning Willem III ervoor om ook een aftakking naar het geldersche paleis te maken. In de Apeldoornsche Courant van 20 maart 1875 staat "dat de directie



*Aankomst Koning Willem III op het Loostation.*

van de Hollandsche Ijzeren Spoorweg Maatschappij (exploitant van de Ooster-spoorweg, zoals de lijn destijds werd genoemd, H.U.) aan Zijne Majesteit de Koning is aangeboden, een zijtak aan te leggen vanaf de wijk "de Brink" alhier, langs "Driehuizen" en door den "Eng" naar het Paleis op 't Loo, welk aanbod door Z.M. welwillend is aangenomen.'

En zo kwam er een aparte lijn voor de Koning en zijn familie, de zogenoemde "**Koningslijn**", 3,5 kilometer lang, die zijn eindpunt had voor het "Bassecour" (het voorplein van Paleis Het Loo). Het was ook hier, bij dit eindpunt, dat bij gelegenheid van het huwelijk in 1879 van de Koning met Emma, Prinses van Waldeck Pyrmont, een geheel uit hout opgetrokken gelegenheidsstationnetje gemaakt werd. Lang heeft dat gebouwtje er niet gestaan. Het bleek maar voor tijdelijk, want een definitief haltegebouw bij het Paleis is er nooit gekomen. In de eerste jaren van het bestaan van de Koningslijn was er maar één mogelijkheid om gebruik te maken van de spoorlijn naar Paleis Het Loo, namelijk met de trein die vanuit Amersfoort naar Apeldoorn reed. Via de aangelegde zijtak, ter hoogte van de Waterloseweg, kon dan de Koninklijke trein richting het Paleis rijden. Maar daar zou later verandering in komen.

### **Van der Houven van Oordt**

Een paar jaar later wordt o.a. door Hendrik Christiaan van der Houven van Oordt, ook bekend als de projectontwikkelaar van "de Apeldoornsche Parkenbuurt", het initiatief genomen voor het aanleggen van regionale spoorlijnen. Met o.a. de spoorlijnen van Apeldoorn naar Hattemerbroek en Apeldoorn naar Dieren.

De Maatschappij die deze regionale lijnen zou gaan exploiteren werd de Koninklijke Nederlandsche Locaalspoorweg Maatschappij Willem III genoemd.

In 1886, tien jaar na deze opening van de Oosterspoorweg, waren deze spoorlijnen vrijwel gereed. Ook van deze aanleg was Koning Willem III een grote stimulator. Zo stelde hij de trace van de Koningslijn voor een deel beschikbaar voor de aanleg van de lijn Apeldoorn-Hattermerbroek en gaf erbovendien zijn naam aan. De krant schrijft daarover: "Het is ons een groot genoegen te kunnen mededelen, dat Z.M. den Koning behaagd heeft, als bewijs van vertrouwen in de Nederlandsche Lokaalspoor Maatschappij en in de wijze waarop zij tot heden hare taak heeft opgevat, aan haar de groote onderscheiding te verleen van het mogen voeren van H.D. persoonlijker, doorluchtigen naam, toe te zeggen" .

Op 2 Juli 1887 werd het eerste stukje van de lokaalspoorweg geopend, het lijntje Dieren – Apeldoorn - Het Loo. Op diezelfde dag werd overigens ook het fraaie nieuwe station



*Samenkomst van rails bij De Naald.*

"Het Loo" geopend. Tot aan het huidige kruispunt bij "De Naald" liepen de sporen van de Koningslijn en de lokaalspoorweg parallel aan elkaar. Bij dit kruispunt ging het nieuw aangelegde spoor met een bocht richting "het Loo Station" , terwijl de Koningslijn rechtdoor liep naar het Paleis. Ook kwam er bij de waterloseweg een tweede bocht met een directe aansluiting op het station Apeldoorn.



*Koningslijn in de omgeving van de Sumatralaan.*

## **Spoorwegknooppunt.....**

Nog datzelfde jaar 1887 werd de lijn verlengd tot het dorp Epe, en op 2 September 1887 werd het traject Epe - Hattemerbroek geopend. Een lijn die in de laatste plaats (Zwolle) aansloot, op de spoorlijn van Amersfoort naar Zwolle. Ook werd op dezelfde dag de lijn Apeldoorn - Deventer in gebruik genomen. Apeldoorn werd daardoor een spoorwegknooppunt. De directie had aanvankelijk de verwachting dat de Koning vanaf dat moment wel van "Het Loo station" , het fraaiste station aan de lijn, gebruik zou gaan maken, niets bleek minder waar. Koning Willem III bleef zijn voorkeur houden voor zijn eigen perronnetje voor het Paleis. Een grote teleurstelling voor de directie van de Lokaalspoorweg Maatschappij. Ten tijde van de regering van de Koninginnen, Emma en Wilhelmina kwam daar verandering in. Zij maakten wel gebruik van "Het Loo station" .



**Oud Apeldoorn**

**Actueel**

Met vriendelijke dank aan Tanja van Arendonk en Huub Ummels, Auteurs. Ook speciale dank aan de Redactie van OUD APELDOORN ACTUEEL: Peter Otterloo en Dik Westerveld, dat CQ-SDH dit artikel met foto's mocht plaatsen. Oud Apeldoorn Actueel is een uitgave van Vereniging Oud Apeldoorn (VOA) en verschijnt 6 keer per jaar. Om lid te worden kunt U zich aanmelden bij de ledenadministratie Cor Broekhuis, PWA laan 818 7312 GX Apeldoorn. Telefoon:0553662867 of Email 303952@gmail.com. Contributie 16,50 euro per jaar.



## PI4VRZ/A, Radio Kootwijk.

De Uitzending van PI4VRZ/A zijn elke ZATERDAGMORGEN te beluisteren vanaf RADIO KOOTWIJK.

- Vanaf 10:00 tot 11:00 uur zijn er uitzendingen in CW, daarna in RTTY of PSK 31.
- Na 11:00 uur de Phone uitzending met nieuwsbulletin.
- +/- 11:50 uur kunt U de presentielijst tekenen en rapporten geven.
- Freq 2 Meter: 145.250.00 Mhz. Freq 4 Meter: 70.425.00 Mhz Freq 40 Meter: 7.062.00 Khz

Kom Zaterdagmorgen's gerust eens een bezoekje brengen in onze radiohut, de koffie staat altijd voor je klaar!!

Zaterdag 01 Juli 2017 is de laatste uitzending van de pi4vrz/a. Na de uitzending is er een meeting met een hapje en een drankje.

